

COMPRESS PLUS

Energiesparende Pressengeneration

Dieffenbacher antwortet mit der neuen Pressengeneration COMPRESS PLUS auf die Veränderungen des Marktes, um die Wettbewerbsfähigkeit der Kunden zu sichern und auszubauen.



Energie

Unsere Antwort auf die ständig steigenden Energiepreise ist die Reduzierung des Energiebedarfs um 50 % und mehr durch unser neues Schließkonzept der COMPRESS PLUS.

Umwelt

Unsere Antwort auf die immer höhere Belastung der Umwelt sind ökologische Produktionsprozesse für einen effizienten und sparsamen Umgang mit unseren wertvollen Ressourcen.

Qualität

Unsere Antwort auf wachsende Qualitätsanforderungen ist die neue COMPRESS PLUS für Bauteile in Spitzenqualität durch hochpräzise Dynamik und einer dokumentierbaren Teilequalität.

Kostendruck

Unsere Antwort auf den massiven Kostendruck zu Lasten unserer Kunden ist die hohe Produktionsleistung, höchste Verfügbarkeit, sparsamer Energieverbrauch und das attraktive Preis-Leistungsverhältnis der COMPRESS PLUS.

Anpassung/Flexibilität

Eine variable Anpassung der Pressensteuerung an die Materialcharakteristiken erlaubt eine prozessoptimierte und dadurch auch wirtschaftliche Teilefertigung.

Baureihe

Die COMPRESS PLUS wird für den kompletten Presskraftbereich von 15.000-50.000 kN geliefert.

DIEFFENBACHER

COMPRESS PLUS

Energiesparende Pressengeneration

Technische Daten

Type	DCP			1.500/1.300	1.800/1.600	2.100/1.800	2.500/2.200	3.000/2.600	3.600/3.200	4.300/3.800	5.000/4.500
Presskraft	Brutto		kN	15.000	18.000	21.000	25.000	30.000	36.000	43.000	50.000
	mit Parallellauf	Netto	kN	13.000	16.000	18.000	22.000	26.000	32.000	38.000	45.000
Abmessungen	Tischgrößen	Typ G	mm	2.400 x 1.800	2.400 x 1.800	2.400 x 1.800	2.800 x 2.000	3.200 x 2.400	3.200 x 2.400	3.600 x 2.400	4.000 x 2.800
		Typ U	mm	2.800 x 1.800	2.800 x 1.800	2.800 x 1.800	3.200 x 2.000	3.600 x 2.400	3.600 x 2.400	4.000 x 2.800	4.400 x 3.000
	Einbauhöhe		mm	2.800	2.800	2.800	2.800	2.800	2.800	2.800	2.800
	Stößelhub		mm	2.000	2.000	2.000	2.000	2.000	2.000	2.000	2.000
Geschwindigkeiten	Schließen		mm/s	800	800	800	800	800	800	800	800
	Pressen		mm/s	1 - 80	1 - 80	1 - 80	1 - 80	1 - 80	1 - 80	1 - 80	1 - 80
	Öffnen		mm/s	800	800	800	800	800	800	800	800
Antriebsleistungen	Hauptpumpen		ca. kW	2 x 45	2 x 55	2 x 75	2 x 90	2 x 110	2 x 132	2 x 160	2 x 200



Unterbodenabdeckung



Heckklappe

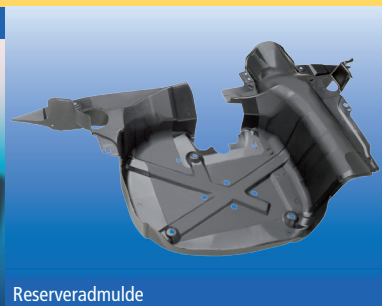

Reserveradmulde



Ersatzradabdeckung

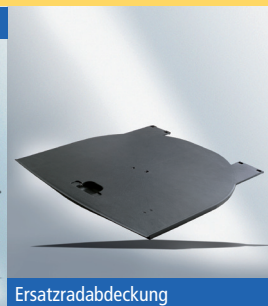

Ersatzradabdeckung

Haben Sie Interesse eine Anlage zu besichtigen?

Benötigen Sie nähere Informationen?

Wünschen Sie ein persönliches Beratungsgespräch?

... dann wenden Sie sich bitte an:

DIEFFENBACHER GMBH
 Maschinen- und Anlagenbau
 Business Unit Forming
 Heilbronner Strasse 20
 75031 Eppingen, Germany
 Tel.: +49 (0) 7262 65-277
 Fax: +49 (0) 7262 65-297
 E-mail: forming@dieffenbacher.de

www.dieffenbacher.de